

ANELLO BICCHIERI PLASTICA



SERIE 671 DC



SERIE 671 AC

I nostri distributori bicchieri Serie 671 sono dispositivi automatici per la dispensazione di bicchieri in plastica o carta. Sono disponibili diverse versioni per dispensare bicchieri di diverso diametro.

APPLICAZIONI TIPICHE

- Distributori automatici di bevande
- Macchine In Cup
- Industria alimentare

CARATTERISTICHE

SERIE 671

Compattezza e per la sua semplicità di montaggio.

Si possono dispensare:

- Bicchieri Ø 70
- Bicchieri Ø 73
- Bicchieri Ø 78

Sono disponibili motori alimentati in:

- 24V DC/AC
- 117V AC 50/60 Hz
- 230V AC 50/60 Hz

Presenza di serie di un micro-switch per l'azionamento dello sgancio di ogni singolo bicchiere.

COMPONENTI VENDING S.P.A SI RISERVA IL DIRITTO DI MODIFICARE IL PRESENTE PRODOTTO IN OGNI MOMENTO E SENZA PREAVVISO. 1 DI 2

ANELLO BICCHIERI PLASTICA

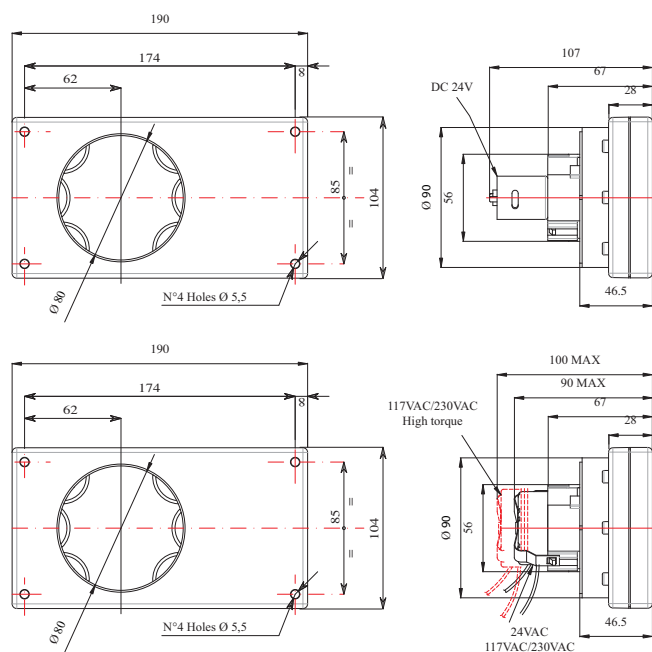

DATI TECNICI

- Temperatura ambiente da 4 a 40°C
- Sono disponibili microswitches certificati UL/VDE
- Conforme alla direttiva RoHS 2011/65/UE