

## MACINACAFFÈ A LAME CONICHE

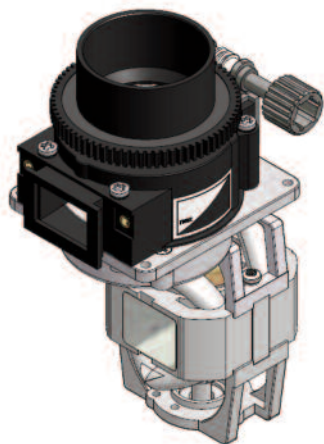

**SERIE 252 AC-230V**  
**SERIE 252 AC-117V**



**SERIE 252 DC-24V**

I macinacaffè sono dispositivi per la macinatura dei chicchi di caffè con la possibilità di impostare la granulometria desiderata (da fine a grossolana) a seconda delle esigenze. Il caffè macinato può essere dispensato con dosaggio a tempo o attraverso il nostro dosatore volumetrico Serie 253. Tutti i modelli possono essere accoppiati alla gamma di Tramogge caffè Serie 29X.

### APPLICAZIONI TIPICHE

- Distributori automatici
- Dispensatori di caffè macinato

### CARATTERISTICHE

#### **SERIE 252 AC-230V** **SERIE 252 AC-117V**

- Alimentazione Motore: AC 230 V - AC 117 V
- Assorbimento (a carico per macinatura media): 103W-0.46A - 110W-0.95A
- Max. assorbimento (spunto a carico): 3.4 A - 6.1 A
- Protezione termica: 100 ° C.
- Possibilità dispensazione dosaggio a tempo o tramite un dosatore volumetrico
- Macina lame coniche Ø48

#### **SERIE 252 DC-24V**

- Alimentazione Motore: DC 24 V
- Assorbimento (a carico per macinatura media): 4A-96W
- Possibilità dispensazione dosaggio a tempo o tramite un dosatore volumetrico
- Macina lame coniche Ø48

COMPONENTI VENDING S.P.A SI RISERVA IL DIRITTO DI MODIFICARE IL PRESENTE PRODOTTO IN OGNI MOMENTO E SENZA PREAVVISO. 1 DI 2

## MACINACAFFE' A LAME CONICHE

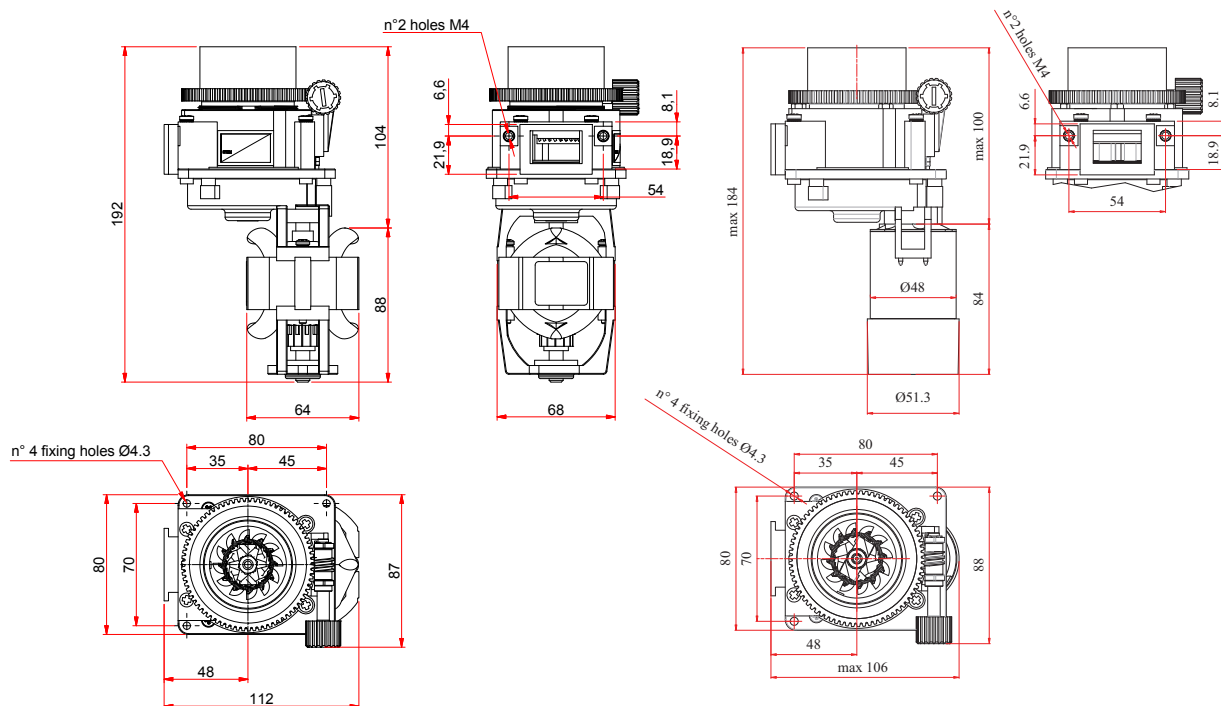

**SERIE 252 AC-230V**  
**SERIE 252 AC-117V**

**SERIE 252 DC-24V**

### DATI TECNICI

- Macinatura 2 +/- 0.25 gr/sec con grado Medio rif. CEI EN 60661
- Grado di macinatura da Fine a Grossolana
- Temperatura ambiente da 4 a 40 °C
- I materiali a contatto con il caffè sono idonei per lo specifico uso alimentare
- Conforme alla direttiva RoHS 2011/65/EU